

ESPAÑOL

LOCAL DE INSTALACIÓN

Instale su producto Dompel en un lugar nivelado y sin rañuras o enmiendas, evitando el movimiento de balance y vibración. El local debe ser ventilado, que no permita la incidencia directa de rayos solares y que esté lejos de fuentes de calor (cocinas, hornos, etc) y productos inflamables. No instale su producto al aire libre.

SEGURIDAD

Evite accidentes. Después de desempacar el producto mantenga el material del embalaje lejos de los niños.

LIMPIEZA Y MANTENIMIENTO

No utilice espátulas metálicas, cepillos y agentes de limpieza como alcohol, acetona, queroseno, gasolina, agua sanitaria, thinner, solventes, varsol, vinagres u otros productos químicos o abrasivos no recomendados en este manual.

Para limpiar fácilmente, utilice una solución de agua tibia con un jabón neutro y luego seque cuidadosamente. Las partes plásticas no se pueden lavar con agua hirviendo. Efectuar una limpieza periódica, el polvo acumulado afecta la belleza del producto dificultando la próxima limpieza.

INSTALACIÓN Y MONTAJE

Retire todos los componentes del embalaje y siga los siguientes pasos:

1 Fije las ruedas (B) en la base inferior de la estructura montada (A) (hay pre-orificios para posicionar los tornillos), utilizando una llave philips común. (Hay 04 ruedas y 04 tornillos para cada rueda, acomodados dentro de la caja, dentro de en una bolsa de plástico).

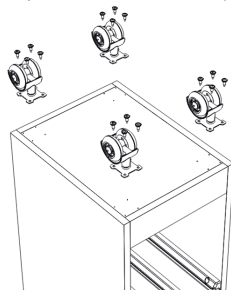

2 Encaje manualmente los soportes laterales (E) en la parte superior de la estructura montada (A).

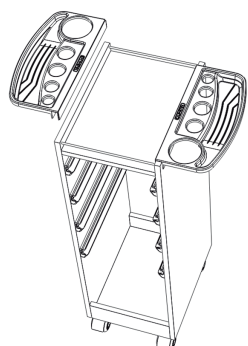

3

Acomode manualmente los cajones (C) en los rieles de la estructura (A). Los cajones se encajan, se mueven y se acceden a ambos lados del carro.

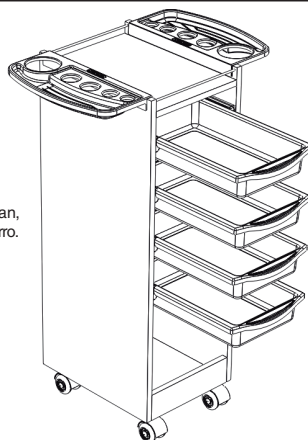

IMÁGENES MERAMENTE ILUSTRATIVAS.

Los productos pueden sufrir cambios en sus componentes sin previo aviso. Dudas, contacte a Dompel.

Informações técnicas / Technical informations / Informaciones técnicas

Altura / Height / Altura	90 cm / 2.95 ft
Largura / Width / Ancho	58 cm / 1.90 ft
Comprimento/Profundidade / Length/Depth Longitud/Profundidad	38,5 cm / 1.26 ft
Peso Líquido/Net Weight/Peso Neto	11,05 kg/24.36 lb
Medidas da Caixa/Cartron Measures/Mediadas de la Caja	C: 42 x L: 37 x A: 87 cm L: 1.37 x W: 1.21 x H: 2.85 ft
Volume Total Embalagem/Package Total CBM Volumen total embalaje	0,135 m³ / 4.77 ft³

GARANTIA NO BRASIL

O prazo de garantia legal, segundo o Código de Defesa do Consumidor, nos termos do artigo 26.II da lei 8.078/90, estabelece 90 dias para reclamação de falhas no funcionamento do produto a partir da data da compra, comprovado através de nota fiscal.

A Dompel, confiante na qualidade de seus produtos, oferece a você 90 dias a mais que o prazo estabelecido, totalizando 180 dias a partir da data da compra.

TERMO DE GARANTIA

As garantias legal e/ou especial compreendem a substituição de peças e mão de obra no reparo de defeitos devidamente constatados pelo fabricante como sendo de fabricação.

Caso o produto apresente algum defeito no funcionamento dentro do prazo de garantia, o consumidor deverá entrar em contato com a loja onde o produto foi adquirido, acompanhado do produto e da nota fiscal referente ao mesmo para realizar o reparo ou troca do equipamento. A Dompel não se responsabiliza por danos no produto caso não sejam observados os cuidados na utilização e correta montagem mencionados neste manual.

PERDA DE GARANTIA

As garantias, tanto legais, quanto especiais, ficam automaticamente inválidas se:

- Passado o tempo de garantia de 6 meses;
- Na utilização do produto, não forem observadas as instruções e recomendações contidas no manual de instruções;
- Tiver ocorrido uso inadequado ou mau uso do produto, descuido, ou ainda, o produto tiver sofrido alterações ou modificações estéticas e/ou funcionais, bem como tiver sido realizado conserto por pessoas ou entidades não credenciadas à Dompel;
- Houver sinais de violação do produto, remoção e/ou adulteração do número de série.

EN - GUARANTEE

You should consult the place of acquisition for warranty.

ES - GARANTÍA

Para garantía, consulte el sitio de adquisición del producto.

PT - Manual de instrução

EN - Instruction manual

ES - Manual de instrucción

CARRINHO
AUXILIAR
ROMA

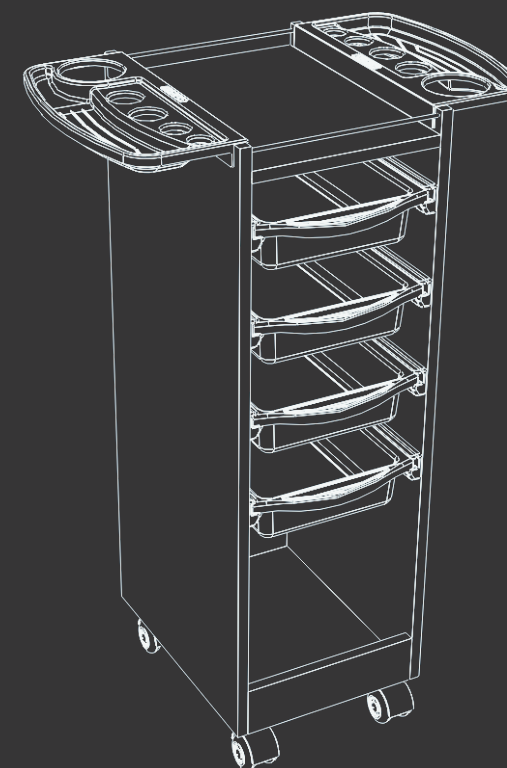

DOMPEL

DOMPEL

f @ v WWW.DOMPEL.COM



CARRINHO AUXILIAR ROMA

SALON TROLLEY ROMA

CARRO AUXILIAR ROMA

PT: Versões:
EN: Versions
ES: Versiones

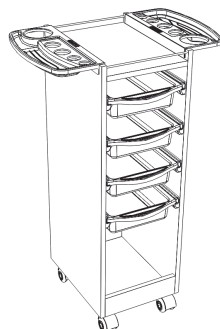

PT: Os componentes podem ser vendidos individualmente.
EN: Components can be sold individually.
ES: Los componentes pueden ser vendidos individualmente.

COMPONENTES / COMPONENTS / COMPONENTES

Caixa / Carton / Caja (01)

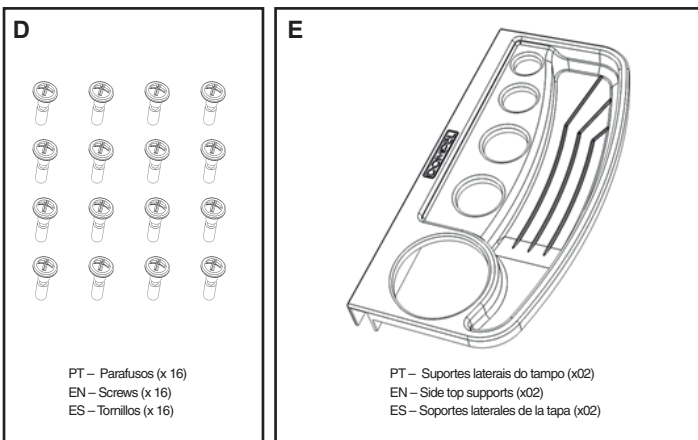
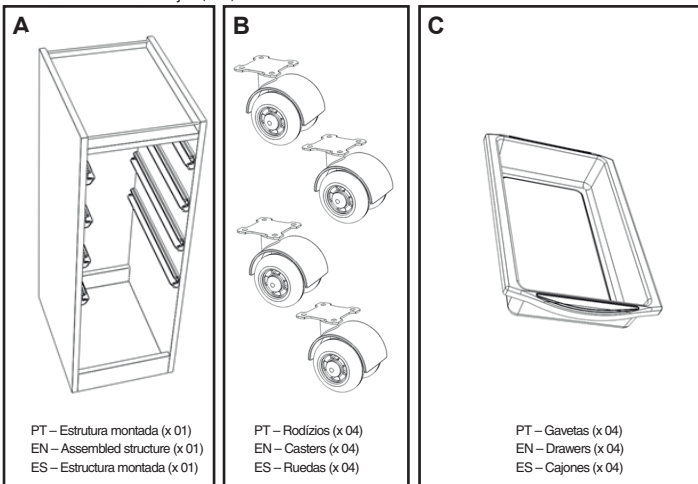

PORTUGUÊS

LOCAL DE INSTALAÇÃO

Instale seu produto Dompel em um lugar nivelado e sem ranhuras ou emendas, evitando o movimento de balanço e vibração. O local deve ser arejado, que não permita a incidência direta de raios solares e que esteja distante de fontes de calor (fogão, fornos, etc.) e produtos inflamáveis. Não instale seu produto ao ar livre.

SEGURANÇA

Evite acidentes. Após desembalar o produto, mantenha o material de embalagem fora do alcance de crianças.

LIMPEZA E MANUTENÇÃO

Não utilize espátulas metálicas, escovas e agentes de limpeza como álcool, acetona, querosene, gasolina, água sanitária, tiner, solventes, varsol, vinagres ou outros produtos químicos ou abrasivos não recomendados neste manual.

Para limpar facilmente, utilize uma solução de água morna com sabão neutro e depois seque cuidadosamente. As partes plásticas não podem ser lavadas com água fervente. Efetue uma limpeza periódica uma vez que a sujeira acumulada afeta a beleza do produto e dificulta a próxima limpeza.

INSTALAÇÃO E MONTAGEM

Retire todos os componentes da embalagem e siga os seguintes passos:

1 Fixe os rodízios (B) na base inferior da estrutura montada (A) (há pré-furos para posicionamento dos parafusos), utilizando chave philips comum. (São 04 rodízios e 04 parafusos para cada rodízio, acomodados dentro da caixa, embaladas em um saco plástico).

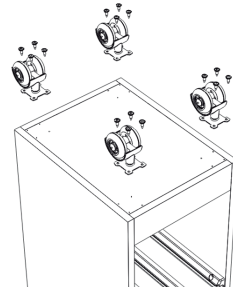

2 Encaixe manualmente os suportes laterais (E) no tampo superior da estrutura montada (A).

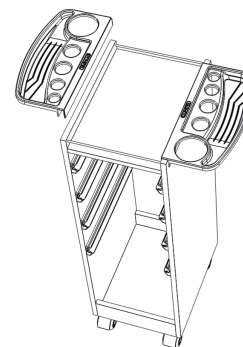

3

Acomode manualmente as gavetas (C) nos trilhos da estrutura (A). O encaixe, movimentação e acesso das gavetas se darão por ambos os lados do carrinho.

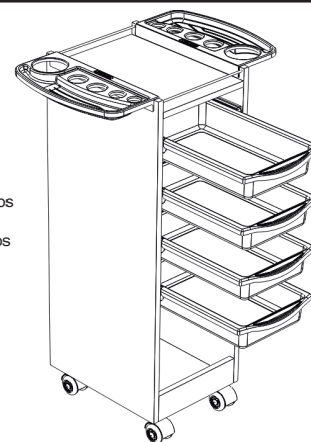

IMAGENS MERAMENTE ILUSTRATIVAS.

Os produtos podem sofrer alterações em seus componentes sem aviso prévio. Em caso de dúvidas contate a Dompel.

ENGLISH

LOCATION OF INSTALLATION

Install your Dompel product in a level place with no grooves or splices, preventing rocking and vibration. The location must be airy and it must not allow straight sunlight and it must be away from sources of heat (stoves, ovens, etc.) and flammable products. Do not install your product outdoors.

SECURITY

Avoid accidents. After unpacking the product, keep all the pack material out of children's reach.

CLEANING AND MAINTENANCE

Do not use metal spatulas, brushes and cleaning agents such as alcohol, acetone, kerosene, gasoline, bleach, thinner, solvents, varsol, vinegar or other chemicals or abrasives not recommended in this manual.

To easily clean it, use a solution of warm water with a neutral soap and then wipe dry carefully. The plastic parts can not be washed with boiling water. Perform periodic cleaning, accumulated dust affects the beauty of the product making it difficult to clean the product.

INSTALLATION AND ASSEMBLY

Remove all the components from the package and follow the steps below.

1 Fix the casters (B) on the bottom base of the assembled structure (A) (there are pre-holes for positioning the screws), using a common philips wrench. (There are 04 casters and 04 screws for each caster. They are accommodated inside the box and packed in a plastic bag).

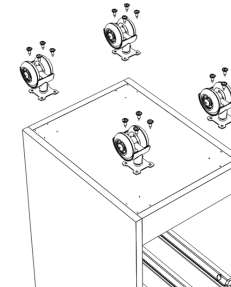

2 Manually fit the side supports (E) on the top of the assembled structure (A).

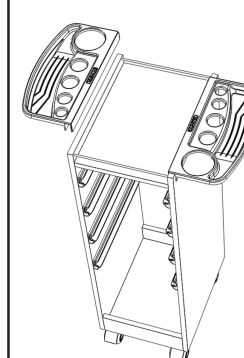

3

Manually accommodate the drawers (C) on the structure rails (A). The drawers will fit, move and access on both sides of the trolley.

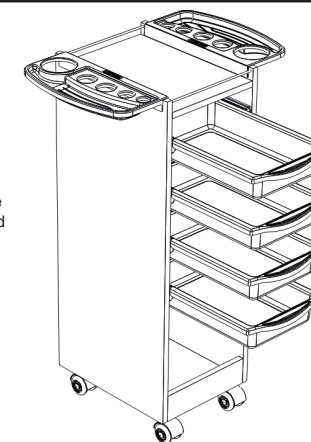

MERELY ILLUSTRATIVE IMAGES.

Products may suffer changes in its components without prior warning. If any questions, contact Dompel.